



Volkswagen Golf

Huyền thoại **VƯỢT** thời gian



50
years
of Golf

50 years of Golf



Những thành tựu toàn cầu của Huyền thoại Golf



World Car Of The Year 2009



Canada Car of the Year 2010



European Car of the Year



World Car Of The Year 2013

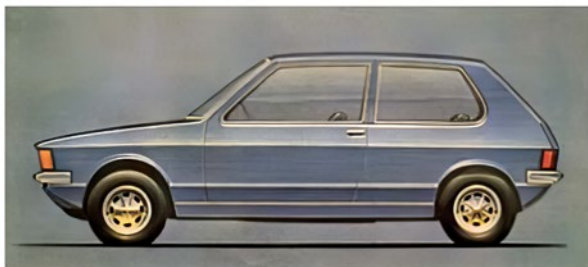
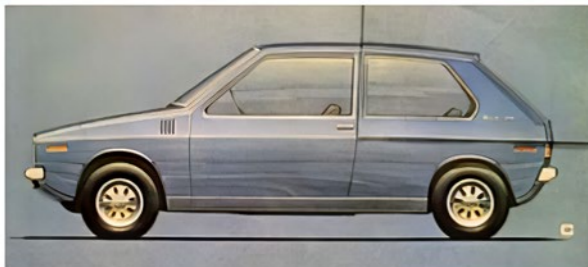

Đường nét rõ ràng, thiết kế thuần khiết - mẫu xe Volkswagen Golf ra đời năm 1974 là một bước phát triển mang tính cách mạng.



Nhà thiết kế ô tô của thế kỷ - Ông **Giorgetto Giugiaro** đã thiết kế nên một biểu tượng thực thụ dòng - **Hot hatch bán chạy nhất thế giới.**



Japan Car of the Year 2013-2014

lần đầu giải thưởng vinh danh dòng xe nhập khẩu

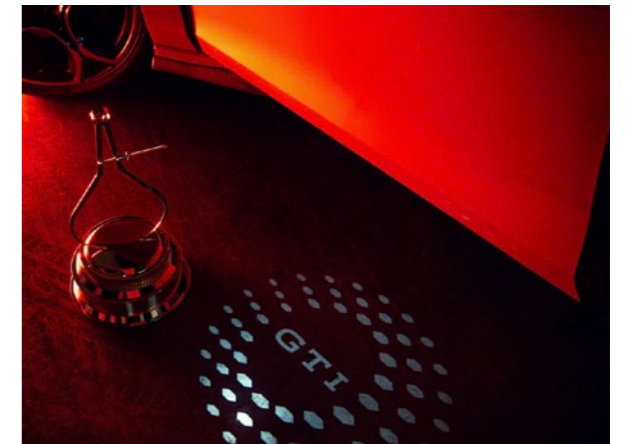

The 2026 MotorTrend's Car of the Year

Thông tin thú vị về cuộc đời của Huyền thoại Golf

200

Mét
Golf I



2,000

Mét
Golf VIII

Sự phát triển chiều dài dây cáp điện sử dụng trong Golf I -> Golf VIII

Biệt danh thú vị:

- Thanh chống lật của Golf I Convertible khiến xe có biệt danh là “giỏ dâu” (strawberry basket).
- Đến năm 1975, phần dưới biển số sau của Golf I có hai đường gân xiên – các chuyên gia gọi đó là “đuôi én” (swallowtail).
- Vô-lăng thể thao trên GTI đầu tiên có bầu vô-lăng cực thấp – được người hâm mộ gọi là “gạt tàn” (spittoon).



21,517,415

Ngày 25/6/2002, Golf vượt qua Beetle để trở thành mẫu xe Volkswagen có số lượng sản xuất nhiều nhất.

Golf 1974

Golf 2024

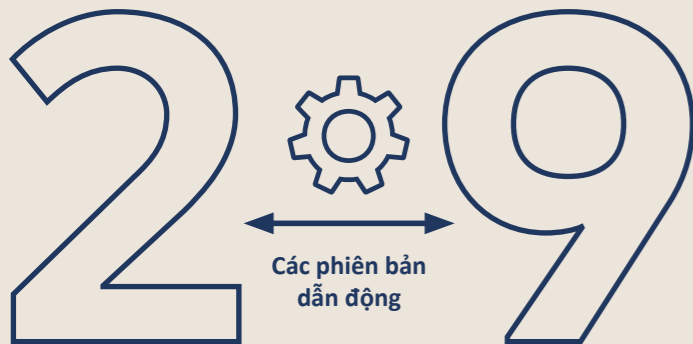

Nay **37** triệu xe Golf trong **50** năm

Golf VII:	6.3 triệu	
Golf VI:	3.6 triệu	
Golf V:	3.4 triệu	
Golf IV:	4.9 triệu	
Golf III:	4.8 triệu	
Golf II:	6.3 triệu	
Golf I:	6.9 triệu	

4,284

Chiều dài của Golf thế hệ thứ 8 (mét)

50

năm

Golf được sản xuất tại nhà máy đầu não Wolfsburg, là mẫu xe được sản xuất nhiều nhất tại đây - 20 triệu xe



Golf là mẫu xe thành công nhất trong lịch sử Volkswagen.

3,705

Chiều dài của Golf 1974 (mét)

1976 1 triệu chiếc Golf

1982 5 triệu chiếc Golf

1988 10 triệu chiếc Golf

1990 1 triệu chiếc GTI

1991 388.000 chiếc Golf Convertible mẫu xe mui trần bán chạy nhất thế giới

1994 15 triệu chiếc Golf

2000 20 triệu chiếc Golf

2007 25 triệu chiếc Golf

2013 30 triệu chiếc Golf

Nay Hơn 37 triệu chiếc xe Golf

Golf 1.5 eTSI

Công nghệ eTSI - Mild Hybrid lần đầu tiên được trang bị trên xe Volkswagen tại Việt Nam





Golf 1.5 eTSI Life & Style



Loa Harman Kardon (Phiên bản Style)



Điều hòa Climatronic 3 vùng độc lập



Màn hình Head Up Display



Đồng hồ trung tâm Digital Cockpit

Hệ thống chiếu sáng LED cao cấp

- Công nghệ LED Plus
- Tự động bật/tắt
- Điều chỉnh khoảng chiếu sáng chủ động
- Đèn chiếu sáng ban ngày
- Đèn mở rộng góc chiếu tĩnh & hỗ trợ thời tiết xấu
- Đèn chào mừng
- Đèn chờ dẫn đường
- Đèn sau và đèn báo rẽ hiệu ứng nâng cao



Ambient Light 30 màu (Phiên bản Style)



Golf 1.5 eTSI R-Line



Đèn IQ - Light Matrix LED

Cản trước thể thao



Cánh hướng gió thể thao

Cản sau thể thao R-line



- Vô lăng thể thao R-line
- Cụm điều khiển cần số kiểu mới
- Đồng hồ trung tâm kỹ thuật số 10.3 inch đa sắc
- Màn hình giải trí 10 inch
- Đèn viền Ambient Light 30 màu

- Điều hòa nhiệt độ Climatronic 3 vùng nhiệt độ
- Lọc không khí Aircare
- HUD (Headup Display)
- Bàn đạp ga bằng thép không gỉ
- Taplo kiểu Carbon

Hệ thống chiếu sáng IQ.Light Matrix LED

- Công nghệ **Matrix LED Projector**
- Tự động bật/tắt
- Đèn chiếu sáng ban ngày
- Đèn mở rộng góc chiếu tĩnh và hỗ trợ thời tiết xấu
- Đèn chào mừng | Đèn chờ dẫn đường
- Đèn sau, đèn báo rẽ hiệu ứng nâng cao
- Điều chỉnh khoảng chiếu sáng chủ động
- **Mở rộng góc chiếu chủ động**
- **Chiếu xa thích ứng**
- **Chống chói chủ động**

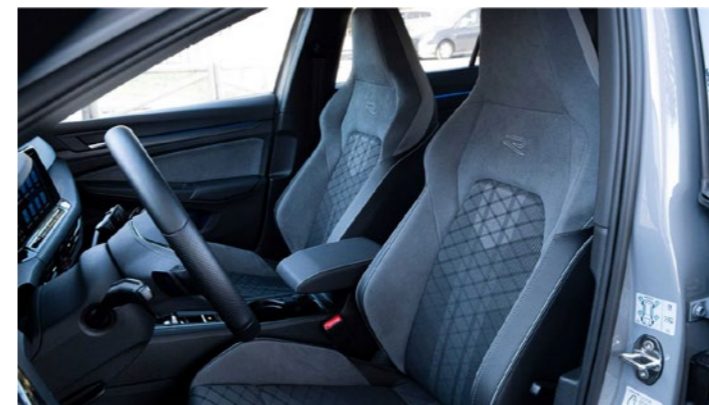

Ghế thể thao R-Line



Cửa sổ trời



Công nghệ động cơ mới lần đầu tiên được trang bị trên dòng xe của Volkswagen tại Việt Nam: eTSI - Mild Hybrid (mHEV)

Mild Hybrid (mHEV): Hệ thống tích hợp một motor điện 48 Volt với động cơ đốt trong eTSI. Motor điện cung cấp năng lượng bổ sung, cải thiện hoạt động và hiệu quả nhiên liệu động cơ eTSI một cách tự động.

Hiệu suất được cải thiện: Tối ưu hóa hiệu suất động cơ, tiết kiệm lên tới 10% nhiên liệu.

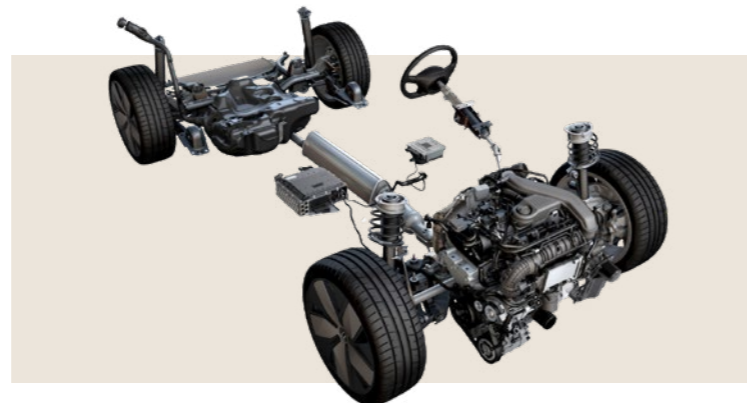

Đặc điểm kỹ thuật mang đến công suất tối đa 150ps/5000 - 6000 rpm, Mô men xoắn tối đa 250 Nm/ 1500 - 3500 rpm, bao gồm:



- Turbo tăng áp
- Hệ thống quản lý nhiệt
- Van biến thiên thông minh kép (van nạp và xả)
- Hệ thống điều khiển áp suất dầu bôi trơn biến thiên liên tục
- Hệ thống phun nhiên liệu với áp suất phun tối đa 350 bar
- Phun xăng trực tiếp
- Quản lý kích hoạt xi-lanh chủ động (ACT)
- Motor và pin 48V của hệ thống Mild Hybrid

Các phiên bản

Golf 1.5 eTSI Life

Golf 1.5 eTSI Style

Golf 1.5 eTSI R-Line



Mâm 17 inch - Ventura

Mâm 18 inch - Dallas

Mâm 18 inch - Bergamo



Màu sắc của 3 phiên bản

● Đen Grenadilla Ánh kim

● Xám Moonstone

● Trắng Pure



Màu sắc thực tế có thể khác do quá trình in ấn



Golf GTI

Xe đô thị hiệu năng cao.

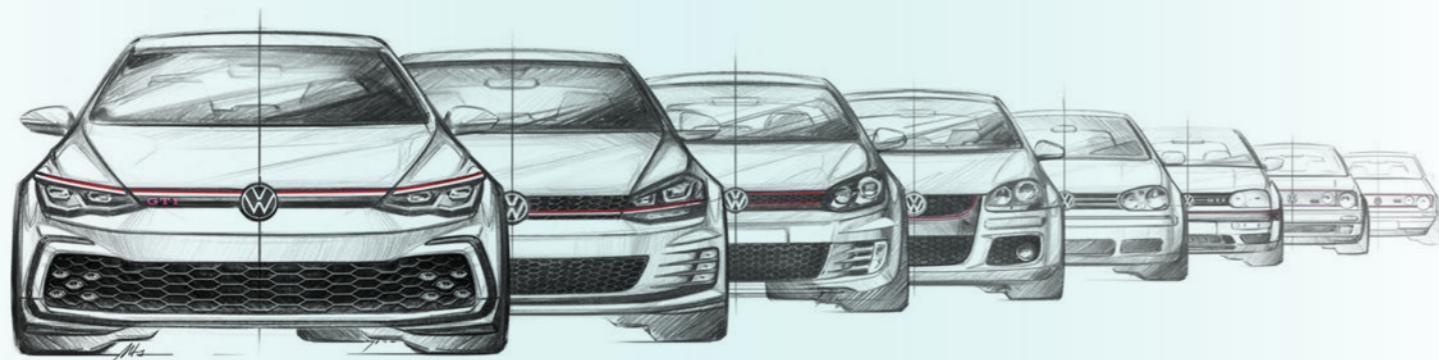

Golf 2.0 GTI

Golf GTI có lịch sử lâu đời được xem là mẫu xe tiên phong trong phân khúc Hot hatch. Từ năm 1976, dòng xe mang kí hiệu “GTI” này đã mang tính biểu tượng của hiệu năng cao và tiện nghi cho cả những chuyến đi dài.



- Trang trí phía trước màu đỏ
- Logo GTI phía trước
- Cản trước thể thao
- Đèn cản nhận diện hình chữ X

- Ống xả đôi
- Cánh hướng gió
- Cụm đèn sắc sảo & hiệu ứng sinh động
- Càng phanh GTI đỏ

Hệ thống chiếu sáng IQ.Light Matrix LED

- Công nghệ **Matrix LED | Projector**
- **Đèn cản hình chữ X đặc trưng duy nhất**
- Đèn trang trí lưới tản nhiệt
- Tự động bật/tắt
- Đèn chiếu sáng ban ngày
- Đèn mở rộng góc chiếu tĩnh & hỗ trợ thời tiết xấu
- Đèn chào mừng | Đèn chờ dẫn đường
- Đèn sau và đèn báo rẽ hiệu ứng nâng cao
- Điều chỉnh khoảng chiếu sáng chủ động
- **Mở rộng góc chiếu chủ động**
- **Chiếu xa thích ứng**
- **Chống chói chủ động**

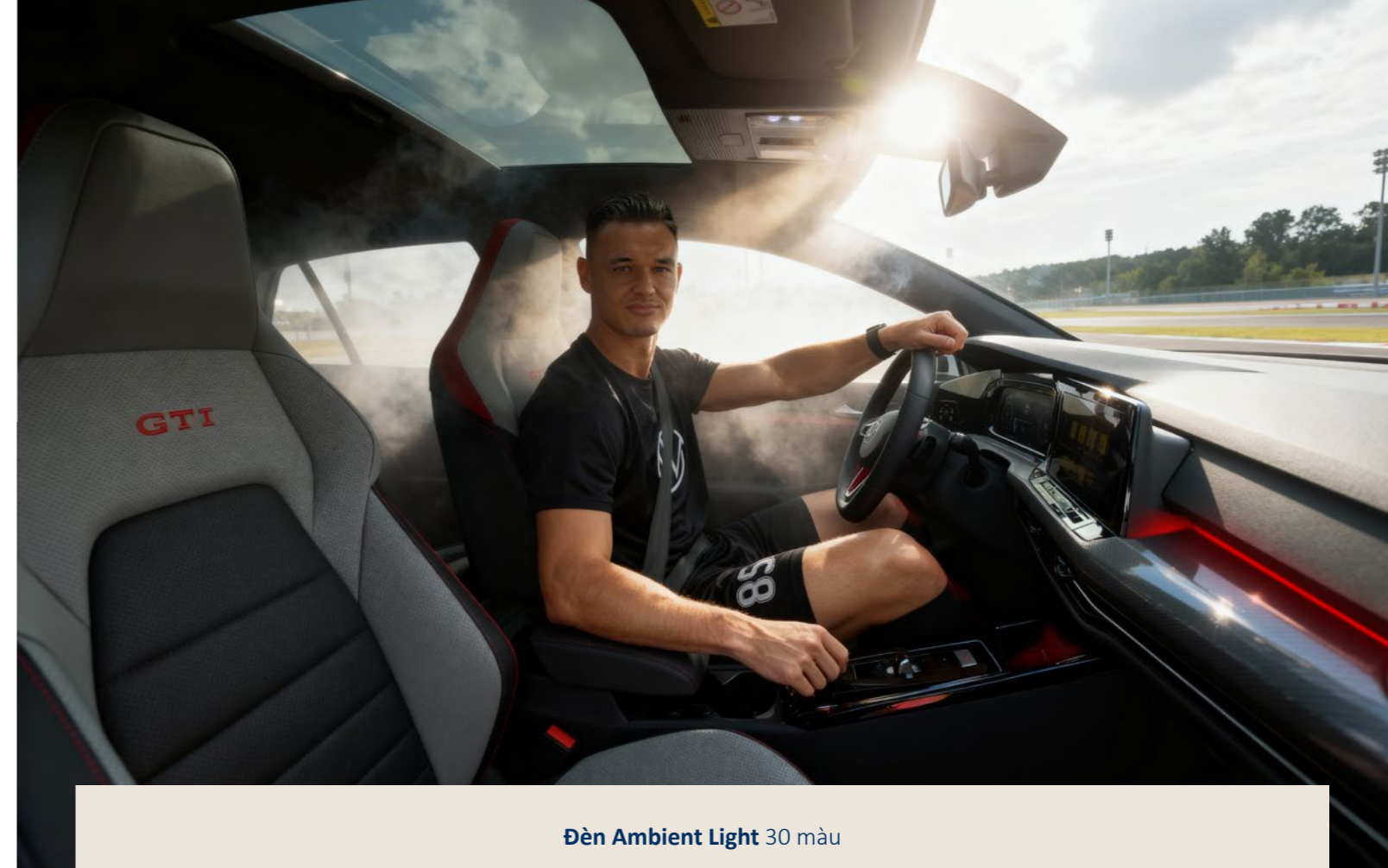

Đèn Ambient Light 30 màu



Vô lăng thể thao GTI đặc trưng



Bảng đồng hồ trung tâm kiểu GTI



Ghế thể thao - viền chỉ đỏ - Logo GTI



Cần số thể thao



Hiệu năng ấn tượng được minh chứng bằng động cơ tăng áp công suất **245/ 5,000 - 6,500** (hp/rpm), mô men xoắn cực đại đạt **370/ 1,600 - 4,300** (N.m/rpm).



Hệ thống phanh GTI

- Đĩa phanh tản nhiệt
- Cùm phanh hiệu năng cao GTI màu đỏ
- Hệ thống cân bằng điện tử ESC thế hệ mới

Đảm bảo khả năng phanh và giảm tốc hiệu quả dù vận hành ở bất kỳ tốc độ nào



VW Golf 2.0 GTI Lite



Mâm 18 inch - Richmond



● Đen Grenadilla Ánh kim



● Xám Moonstone



○ Trắng Pure

VW Golf 2.0 GTI Performance



Mâm 19 inch - Adelaide



● Đen Grenadilla Ánh kim



● Xám Moonstone



○ Trắng Pure

* Màu sắc thực tế có thể khác do quá trình in ấn

Golf R Performance 4Motion 320 PS

Biểu tượng Hiệu năng cao cấp nhất của Thương hiệu Volkswagen



Đỉnh cao là biểu tượng Golf "R" Performance 4Motion 320 PS

Phiên bản Golf R Performance phát triển bởi thương hiệu xe hiệu năng cao cấp **Volkswagen R**, chịu trách nhiệm sáng tạo những chiếc xe thể thao nhất bổ sung cho các dòng sản phẩm của Volkswagen. Chữ "R" nằm trong tên gọi đã tượng trưng cho niềm đam mê của Volkswagen với bộ môn thể thao đua xe Motorsport từ năm 2002 cho đến nay.



- Cản trước và sau thiết kế riêng cho phiên bản R
- Lưới hút gió phía trước thiết kế riêng cho phiên bản R
- Dải xanh và logo R trên lưới tản nhiệt
- Đèn pha IQ Light Matrix LED
- Logo R phía trước và bên hông xe
- Gương chiếu hậu có chức năng chiếu logo R

- Hệ thống treo thích ứng DCC
- Bộ Bodykit thể thao R- Performance
- Hệ thống ống xả R với ống xả kép bên trái và phải
- Hệ thống phanh hiệu suất cao R- Performance với cùm phanh màu xanh và logo R phía trước



- Ghế chất liệu thể thao "ArtVelours"
- Chi tiết trang trí đặc trưng phiên bản R với màu "Carbon Grey"
- Bàn đạp và chỗ gác chân bằng **thép không gỉ**



Đồng hồ trung tâm kiểu **R-View đặc trưng**



Vô-lăng thể thao R-Performance với nút R có đèn nền màu xanh và lẫy chuyển số lớn hơn

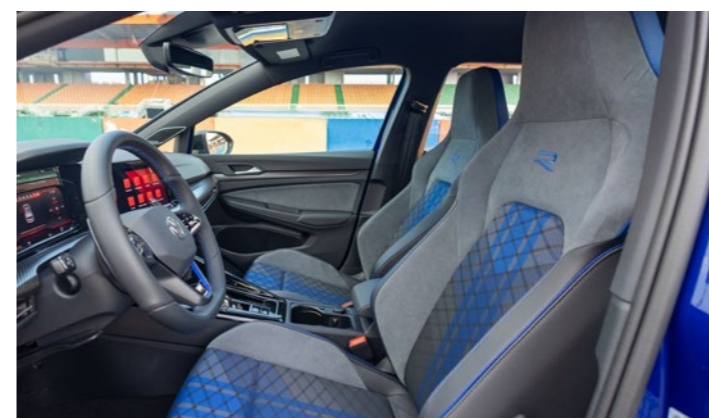

Ghế thể thao cao cấp phía trước, tích hợp tựa đầu và **logo R**



Viền trang trí màu xanh trong nội thất

Hệ dẫn động 4Motion với R Performance Torque Vectoring

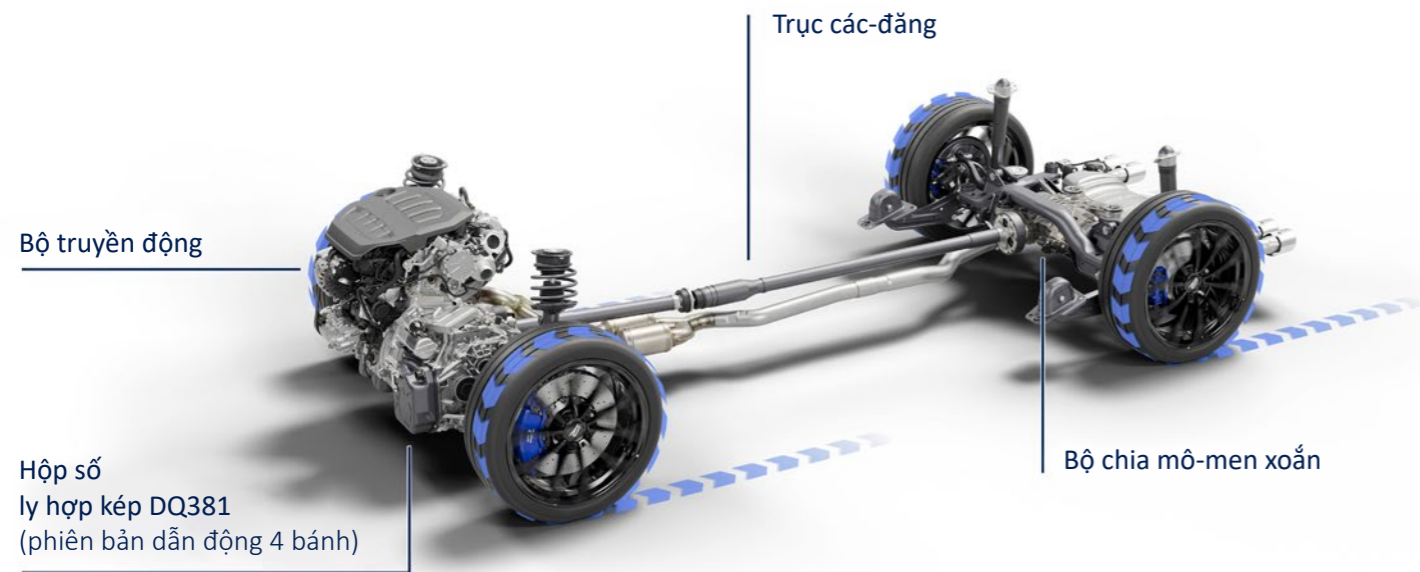

Cách hoạt động:

Bộ vi sai (differential) trong hệ thống dẫn động 4Motion – vốn đã quen thuộc trên các mẫu xe MQB (Modular Transverse Matrix) khác của Volkswagen – truyền lực thông qua một ly hợp đa đĩa (multi-plate clutch) tới hai bánh sau trái và phải với tỉ lệ **50:50**, ngay cả khi bộ vi sai cho phép bánh xe **quay với tốc độ khác nhau khi vào cua**.

Trên Golf R, hệ dẫn động 4Motion mới với **R Performance Torque Vectoring** còn có khả năng phân phối mô-men xoắn biến thiên giữa hai bánh sau. Nhờ khả năng phân bổ lực kéo theo từng bánh xe, hệ thống có thể truyền tới **100% mô-men xoắn khả dụng đến bánh xe phía ngoài khúc cua**.

Kết quả là: Giảm bán kính quay vòng, loại bỏ hiện tượng thiếu lái (understeer), mang lại cảm giác điều khiển xe nhanh nhạy và linh hoạt rõ rệt

Hệ thống phân phối lực này điều chỉnh dựa trên: Góc lái hiện tại, vị trí bàn đạp ga, quán tính phương ngang (lateral acceleration), mức độ quay thân xe (yaw rate), tốc độ xe

Người lái có thể chọn các chế độ lái khác nhau để tác động đến hoạt động của cả hệ thống cân bằng động học và hệ dẫn động **4Motion với R Performance Torque Vectoring**.



Hệ thống DCC cho phép người lái thay đổi đặc tính lái của xe bằng cách thay đổi tần suất giảm xóc của hệ thống treo. DCC liên tục điều chỉnh tần suất giảm xóc của các ống giảm chấn tùy thuộc vào từng điều kiện lái xe và của mặt đường.

Hệ thống DCC luôn luôn hoạt động, nhưng người lái có thể tùy chỉnh chế độ sao cho phù hợp yêu cầu của từng cá nhân. DCC có thể điều chỉnh khả năng giao động của bộ giảm chấn đạt 1000 lần/ giây, để đáp ứng điều kiện mặt đường.

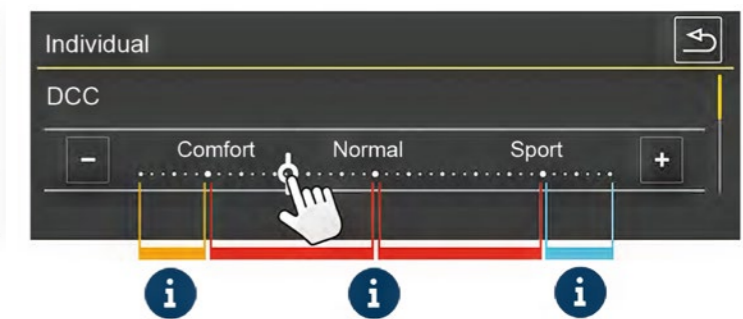
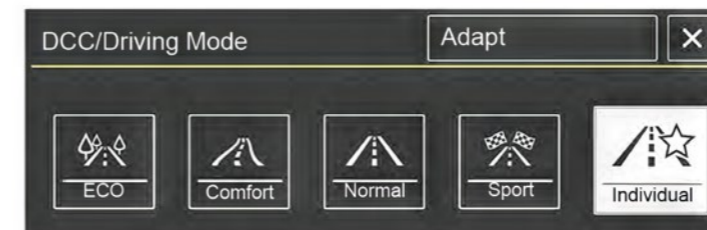

Tính năng chọn chế độ lái cho phép bạn điều chỉnh các đặc tính vận hành như:

Độ giảm xóc (damping), trợ lực lái điện, hộp số và động cơ.

Khi bạn nhấn nút "MODE", menu "Driving Mode Selection" sẽ hiển thị trên hệ thống giải trí trung tâm, nơi bạn có thể chọn giữa các chế độ vận hành: ECO, Comfort, Normal, Sport và Individual.

Tùy chỉnh chế độ "Individual"

Tùy chọn "Individual" cho phép người lái tùy chỉnh đặc tính vận hành với mức điều chỉnh vô cấp (infinitely variable adjustments).

Ngoài các thiết lập quen thuộc như Comfort, Normal và Sport, giờ đây người lái có thể thiết lập một chế độ cá nhân hóa hoàn toàn.

Thậm chí người lái có thể tinh chỉnh vượt ra ngoài giới hạn của các chế độ Comfort và Sport thông thường. Việc này được thực hiện thông qua thanh trượt mới.



VW Golf R Performance 4Motion



 Xanh Lapiz Ánh kim



 Đen Grenadilla Ánh kim



 Trắng Pure



Phiên bản Golf R có động cơ hiệu suất cao đến từ cỗ máy 2.0 TSI, công suất 320/ 5,600 – 6,500 (ps/rpm), mô men xoắn cực đại 420/ 2,000 – 5,600 (N.m/rpm), vận tốc tối đa 270 km/h.

HỆ THỐNG PHANH ĐẶC BIỆT R-PERFORMANCE

- Đĩa phanh tản nhiệt
- Cùm phanh hiệu năng cao R sơn màu xanh
- Hệ thống cân bằng điện tử ESC thế hệ mới

Đảm bảo khả năng phanh và giảm tốc hiệu quả dù vận hành ở bất kỳ tốc độ nào



VẬN HÀNH VÀ AN TOÀN TIÊU CHUẨN



Động cơ hiệu năng cao

- Hệ thống phun nhiên liệu trực tiếp
- Hệ thống Turbo cửa nạp kép
- Van biến thiên kép
- Công nghệ nâng van
- Engine Start-Stop

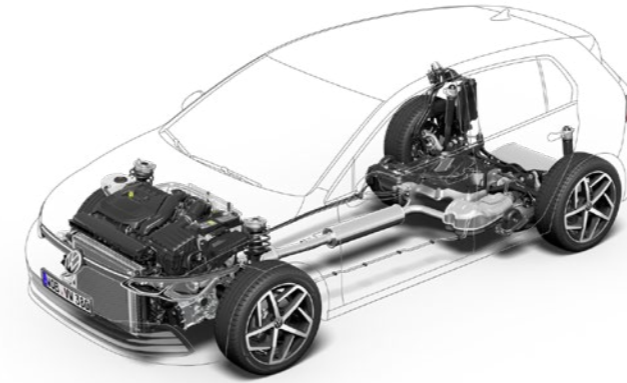

Cấu trúc chung của hệ thống treo

- Hệ thống treo trước độc lập Mc Pherson
- Thanh ổn định thân xe trước|sau
- Hệ thống treo sau liên kết đa điểm
- Và nhiều thanh liên kết đặc biệt (tùy phiên bản)

Hộp số tự động ly hợp kép DSG 7 cấp thế hệ mới

- Chuyển số **nhANH 0.2 giây**
- Xe có khả năng tăng tốc tốt, đáp ứng chân ga nhanh
- Chở tải và leo dốc tốt nhờ lực truyền gần như liên tục đến các bánh xe, tiết kiệm nhiên liệu

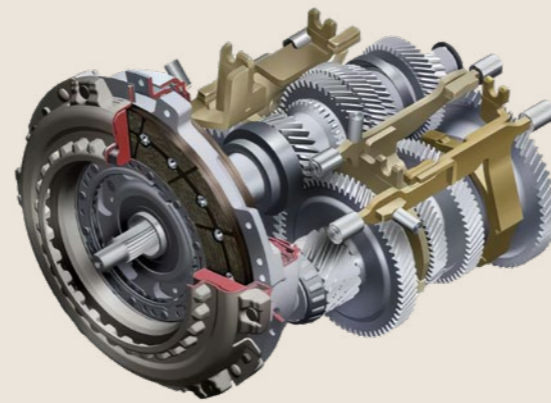

Thanh ổn định trục trước

Hệ thống treo trước Mc Pherson với thanh ổn định, kết hợp với giá đỡ thép hoặc nhôm để gia tăng độ cứng vững khi vận hành



Thanh ổn định, chống lật trục sau

Hệ thống treo sau độc lập, liên kết đa điểm, kết hợp thanh ổn định (anti-roll bar), đảm bảo khả năng vận hành êm ái khi đi đường mấp mô, nhưng cứng vững thân xe khi vận hành tốc độ cao

Thép siêu cường lực

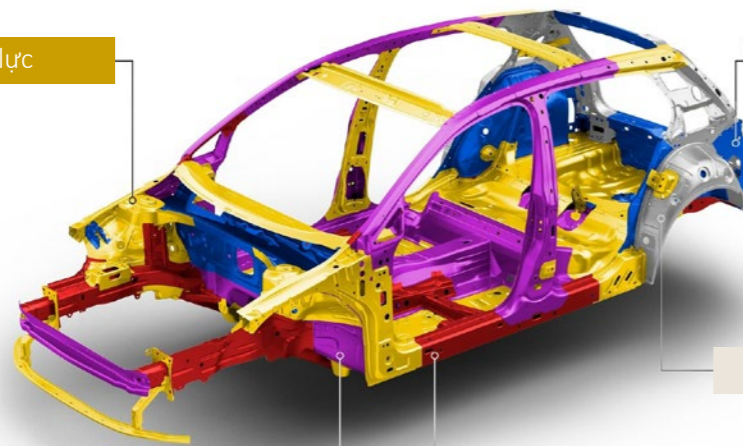

Thép cường lực cao

Thép dập sâu (dễ tạo hình)

Thép tạo hình nóng

Thép siêu cường lực cao cấp



Túi khí & dây đai an toàn

- **7 Túi khí**
 - 2 túi khí phía trước
 - 2 túi khí bên hông ghế trước
 - 2 túi khí rèm
 - 1 túi khí đầu gối người lái
- Dây đai an toàn 3 điểm tất cả các ghế
- Bộ cuộn đai khẩn cấp và hạn chế lực

• Để đạt được yêu cầu **vận hành với hiệu năng cao và an toàn tối ưu**, Volkswagen Golf được trang bị hệ thống khung gầm cao cấp, có kết cấu **phức tạp bậc nhất** của Thương hiệu.

• Điều này nhằm mang lại **trải nghiệm người dùng êm ái khi đi đường mấp mô** đồng thời mang lại **sự ổn định bám đường khi chạy xe ở tốc độ cao, đánh lái và vào cua nhanh**.

• Hệ thống gầm xe Golf R còn được tinh chỉnh, bổ sung chi tiết để tương thích với hệ thống điều khiển khung gầm chủ động DCC



THÔNG SỐ KỸ THUẬT

	1.5 eTSI Life	1.5 eTSI Style	VW Golf 1.5 eTSI R-Line	2.0 GTI Lite	2.0 TSI GTI Performance	2.0 TSI R
ĐỘNG CƠ						
Loại động cơ	1.5L eTSI Mild hybrid	1.5L eTSI Mild hybrid	1.5L eTSI Mild hybrid	2.0L TSI	2.0L TSI	2.0L TSI
Hộp số	Hộp số ly hợp kép DSG 7 cấp	Hộp số ly hợp kép DSG 7 cấp	Hộp số ly hợp kép DSG 7 cấp	Hộp số ly hợp kép DSG 7 cấp	Hộp số ly hợp kép DSG 7 cấp	Hộp số ly hợp kép DSG 7 cấp
Dung tích xylanh (cc)	1,498	1,498	1,498	1,984	1,984	1,984
Công suất cực đại (ps/rpm)	150 / 5,000 - 6,000 (110kW)	150 / 5,000 - 6,000 (110kW)	150 / 5,000 - 6,000 (110kW)	245 / 5,000 - 6,500 (180kW)	245 / 5,000 - 6,500 (180kW)	320 / 5,600 - 6,500 (235kW)
Mômen xoắn cực đại (N.m/rpm)	250 / 1,500 - 3,500	250 / 1,500 - 3,500	250 / 1,500 - 3,500	370 / 1,600 - 4,300	370 / 1,600 - 4,300	420 / 2,000 - 5,600
Tốc độ tối đa (km/h)	224	224	224	250	250	270 (Giới hạn tốc độ điện tử)
Tăng tốc từ 0-100 km/h (s)	8.5	8.5	8.5	6.3	6.3	4.8
Dung tích thùng nhiên liệu (L)	50	50	50	50	50	56
Ngắt động cơ tạm thời và phanh tái tạo năng lượng	•	•	•	•	•	•
Tiêu chuẩn khí thải	EURO 6	EURO 6	EURO 6	EURO 6	EURO 6	EURO 6
Tiêu hao nhiên liệu, đường ngoại thành (L/100km)	4.80	5.83	5.62	7.12	7.44	6.25
Tiêu hao nhiên liệu, đường nội thành (L/100km)	8.23	8.70	9.48	12.52	12.59	11.32
Tiêu hao nhiên liệu, đường hỗn hợp (L/100km)	6.07	6.88	7.03	9.12	9.34	8.13
KÍCH THƯỚC VÀ TRỌNG LƯỢNG						
Số chỗ ngồi	5	5	5	5	5	5
Kích thước tổng thể (mm)	4,284 x 1,789 x 1,480	4,284 x 1,789 x 1,480	4,284 x 1,789 x 1,480	4,287 x 1,789 x 1,470	4,287 x 1,789 x 1,470	4,290 x 1,789 x 1,451
Khoảng cách hai cầu xe (mm)	2,619	2,619	2,619	2,627	2,627	2,628
Khoảng cách hai bánh xe trước/sau (mm)	1,550 / 1,519	1,550 / 1,519	1,550 / 1,519	1,545 / 1,526	1,545 / 1,526	1,541 / 1,516
Mâm đúc hợp kim	17" - Kiểu Ventura	18" - Kiểu Dallas	18" - Kiểu Bergamo, phay xước	18" - Kiểu Richmond	19" - Kiểu Adelaide màu đen, phay xước	19" - Kiểu Estoril màu đen
Lốp xe trước/sau	225/45 R17	225/40 R18	225/40 R18	225/40 R18	235/35 R19	235/35 R19
Dung tích khoang hành lý (L)	380 - 1,237 (khi gập hàng ghế sau)	380 - 1,237 (khi gập hàng ghế sau)	380 - 1,237 (khi gập hàng ghế sau)	380 - 1,237 (khi gập hàng ghế sau)	380 - 1,237 (khi gập hàng ghế sau)	380 - 1,237 (khi gập hàng ghế sau)
TRUYỀN ĐỘNG VÀ HỆ THỐNG TREO						
Truyền động	Dẫn động cầu trước	Dẫn động cầu trước	Dẫn động cầu trước	Dẫn động cầu trước	Dẫn động cầu trước	Dẫn động bốn bánh 4MOTION
Khóa vi sai	Khóa vi sai điện tử XDS	Khóa vi sai điện tử XDS	Khóa vi sai điện tử XDS	Khóa vi sai cầu trước	Khóa vi sai cầu trước	Khóa vi sai điện tử XDS
Điều khiển véc-tơ mô men xoắn vi sai cầu sau	-	-	-	-	-	•
Hệ thống treo trước	Hệ thống treo độc lập McPherson, có thanh cân bằng	Hệ thống treo độc lập McPherson, có thanh cân bằng	Hệ thống treo độc lập McPherson, có thanh cân bằng	Hệ thống treo độc lập McPherson, có thanh cân bằng	Hệ thống treo độc lập McPherson, có thanh cân bằng	Hệ thống treo độc lập McPherson, có thanh cân bằng
Hệ thống treo sau	Hệ thống treo độc lập đa điểm, có thanh cân bằng	Hệ thống treo độc lập đa điểm, có thanh cân bằng	Hệ thống treo độc lập đa điểm, có thanh cân bằng	Hệ thống treo độc lập đa điểm, có thanh cân bằng	Hệ thống treo độc lập đa điểm, có thanh cân bằng	Hệ thống treo độc lập đa điểm, có thanh cân bằng
Hệ thống treo thể thao	-	-	•	•	•	•
Hệ thống treo điện tử DCC	-	-	-	-	-	•
Phanh trước/sau	Đĩa/Đĩa	Đĩa/Đĩa	Đĩa/Đĩa	Đĩa/Đĩa	Đĩa/Đĩa	Đĩa/Đĩa
Hệ thống phanh hiệu suất cao	-	-	-	Cùm phanh sơn đỏ	Cùm phanh sơn đỏ	Cùm phanh sơn xanh với logo "R" phía trước
Hệ thống lái	-	-	4 chế độ lái: Eco, Comfort, Sport, Custom	4 chế độ lái: Eco, Comfort, Sport, Custom	4 chế độ lái: Eco, Comfort, Sport, Custom	7 chế độ lái: Comfort, Sport, Race, Drift, Nurburgring, Custom
Tùy chọn chế độ lái	Trợ lực điện, thay đổi theo tốc độ	Trợ lực điện, thay đổi theo tốc độ	Trợ lực điện, thay đổi theo góc lái và tốc độ	Trợ lực điện, thay đổi theo góc lái và tốc độ	Trợ lực điện, thay đổi theo góc lái và tốc độ	Trợ lực điện, thay đổi theo góc lái và tốc độ
NGOẠI THẤT						
Hệ thống đèn chiếu sáng phía trước	LED Plus	LED Plus	IQ.Light - Matrix	IQ.Light - Matrix	IQ.Light - Matrix	IQ.Light - Matrix
Cảm biến đèn pha tự động bật tắt	•	•	•	•	•	•
Đèn pha điều chỉnh được độ cao	Tự động	Tự động	Tự động	Tự động	Tự động	Tự động
Đèn LED chiếu sáng ban ngày	•	•	•	•	•	•
Đèn hỗ trợ thời tiết xấu, tích hợp hỗ trợ chiếu sáng khi vào cua	•	•	•	•	•	•

THÔNG SỐ KỸ THUẬT

	1.5 eTSI Life	1.5 eTSI Style	1.5 eTSI R-Line	2.0 TSI GTI Lite	2.0 TSI GTI Performance	2.0 TSI R
NGOẠI THẤT						
Hỗ trợ kiểm soát đèn pha tự động	-	-	•	•	•	•
Chức năng mở rộng góc chiếu khi vào cua chủ động	-	-	•	•	•	•
Đèn chào mừng	•	•	•	•	•	•
Đèn chờ dẫn đường	•	•	•	•	•	•
Đèn chào mừng chiếu từ gương chiếu hậu khi mở cửa	Hình quả bóng Golf	Hình quả bóng Golf	Hình quả bóng Golf	Hình quả bóng Golf	Hình quả bóng Golf	Logo "R"
Cụm đèn phía sau	Cụm đèn phía sau LED tích hợp xi nhan hiệu ứng dynamic	Cụm đèn phía sau LED tích hợp xi nhan hiệu ứng dynamic	Cụm đèn phía sau LED tích hợp xi nhan hiệu ứng dynamic	Cụm đèn phía sau LED tích hợp xi nhan hiệu ứng dynamic	Cụm đèn phía sau LED tích hợp xi nhan hiệu ứng dynamic	Cụm đèn phía sau LED tích hợp xi nhan hiệu ứng dynamic
Đèn sương mù sau	•	•	•	•	•	•
Dải đèn LED mũi xe trước	-	•	•	•	•	•
Cảm biến gạt mưa tự động	•	•	•	•	•	•
Gương chiếu hậu	Chỉnh điện/gập điện, chức năng sưởi, nhớ vị trí, chống chói, gương phía hành khách tự động điều chỉnh khi lùi xe	Chỉnh điện/gập điện, chức năng sưởi, nhớ vị trí, chống chói, gương phía hành khách tự động điều chỉnh khi lùi xe	Chỉnh điện/gập điện, chức năng sưởi, nhớ vị trí, chống chói, gương phía hành khách tự động điều chỉnh khi lùi xe	Chỉnh điện/gập điện, chức năng sưởi, nhớ vị trí, chống chói, gương phía hành khách tự động điều chỉnh khi lùi xe	Chỉnh điện/gập điện, chức năng sưởi, nhớ vị trí, chống chói, gương phía hành khách tự động điều chỉnh khi lùi xe	Chỉnh điện/gập điện, chức năng sưởi, nhớ vị trí, chống chói, gương phía hành khách tự động điều chỉnh khi lùi xe
Ốp gương chiếu hậu	Cùng màu sơn thân xe	Cùng màu sơn thân xe	Cùng màu sơn thân xe	Cùng màu sơn thân xe	Cùng màu sơn thân xe	Màu đen
Tay nắm cửa ngoài	Cùng màu sơn thân xe, có đèn LED ẩn sau tay nắm	Cùng màu sơn thân xe, có đèn LED ẩn sau tay nắm	Cùng màu sơn thân xe, có đèn LED ẩn sau tay nắm	Cùng màu sơn thân xe, có đèn LED ẩn sau tay nắm	Cùng màu sơn thân xe, có đèn LED ẩn sau tay nắm	Cùng màu sơn thân xe, có đèn LED ẩn sau tay nắm
Kính chắn gió	Kính chắn gió an toàn nhiều lớp, cách nhiệt, cách âm	Kính chắn gió an toàn nhiều lớp, cách nhiệt, cách âm	Kính chắn gió an toàn nhiều lớp, cách nhiệt, cách âm	Kính chắn gió an toàn nhiều lớp, cách nhiệt, cách âm	Kính chắn gió an toàn nhiều lớp, cách nhiệt, cách âm	Kính chắn gió an toàn nhiều lớp, cách nhiệt, cách âm
Kính ở hàng ghế trước	Kính cách nhiệt	Kính cách nhiệt	Kính cách nhiệt	Kính cách nhiệt	Kính cách nhiệt	Kính cách nhiệt
Kính ở hàng ghế sau						
Ký hiệu phiên bản ở Lưới tản nhiệt	-	-	"R", 2 tone chrome & đen R-Line	"GTI"	"GTI"	"R" màu chrome
Ký hiệu phiên bản ở 2 bên hông xe phía trước	-	"Style"	"R", 2 tone chrome & đen R-Line	"GTI"	"GTI"	"R" màu chrome
Ký hiệu phiên bản ở đuôi xe	-	-	-	"GTI"	"GTI"	"R"
Ăng-ten vây cá	Màu đen	Màu đen	Màu đen	Màu đen	Màu đen	Màu đen
Cánh lướt gió phía sau	•	•	•	•	•	Phong cách R-Performance
Ống xả đối xứng mạ chrome	-	-	•	•	•	Ống xả kép ở bên trái và phải
NỘI THẤT						
Cụm đồng hồ kỹ thuật số	Màn hình kỹ thuật số đa màu Digital Cockpit Pro 10.25"	Màn hình kỹ thuật số đa màu Digital Cockpit Pro 10.25"	Màn hình kỹ thuật số đa màu Digital Cockpit Pro 10.25"	Màn hình kỹ thuật số đa màu Digital Cockpit Pro 10.25"	Màn hình kỹ thuật số đa màu Digital Cockpit Pro 10.25"	Màn hình kỹ thuật số đa màu Digital Cockpit Pro 10.25"
Màn hình hiển thị trên kính lái	-	•	•	•	•	•
Chất liệu ghế	Chất liệu vải "Life"	Chất liệu Fleece kết hợp ArtVelours	Chất liệu da kết hợp "ArtVelours" với 2 tông màu màu xám và đen	Chất liệu "Scalp Paper" với họa tiết caro màu đỏ đen	Chất liệu da "Vienna" với 2 tông màu đỏ và xám	Chất liệu da kết hợp "ArtVelours" với 2 tông màu xanh dương và xám
Ghế người lái	Ghế comfort phía trước; Điều chỉnh cơ 8 hướng bao gồm lưng ghế (2), độ trượt (2), chiều cao (2), bơm hơi lưng (2)	Ghế ergoActive thể thao comfort; Chỉnh điện 12 hướng bao gồm lưng ghế (2), độ trượt (2), chiều cao (2), đỡ đầu (2) và bơm hơi lưng (4); Có chức năng nhớ ghế 2 vị trí	Ghế thể thao cao cấp với tựa đầu liền khối với ghế, logo "R" hàng ghế trước; Điều chỉnh cơ 8 hướng bao gồm lưng ghế (2), độ trượt (2) chiều cao (2), và bơm hơi lưng (2)	Ghế thể thao cao cấp với tựa đầu liền khối với ghế, logo "GTI" hàng ghế trước; Điều chỉnh cơ 8 hướng bao gồm lưng ghế (2), độ trượt (2), chiều cao (2), và bơm hơi lưng (2)	Ghế thể thao cao cấp với tựa đầu liền khối với ghế, logo "GTI"; Điều chỉnh điện 12 hướng, bao gồm lưng ghế (2), độ trượt (2), Chiều cao ghế (2), đỡ đầu (2), và bơm hơi lưng (4); Có chức năng nhớ ghế 3 vị trí	Ghế thể thao cao cấp với tựa đầu liền khối với ghế, logo "R" ở hàng ghế trước; Điều chỉnh cơ 8 hướng bao gồm lưng ghế (2), độ trượt (2), chiều cao (2), và bơm hơi lưng (2)
Ghế hành khách phía trước		Ghế comfort phía trước; Điều chỉnh cơ 8 hướng bao gồm lưng ghế (2), độ trượt (2) chiều cao (2), và bơm hơi lưng (2)			Ghế thể thao cao cấp với tựa đầu liền khối với ghế, logo "GTI"; Điều chỉnh cơ 8 hướng bao gồm lưng ghế (2), độ trượt (2), chiều cao (2), và bơm hơi lưng (2)	
Ghế người lái chỉnh điện	-	•	-	-	•	-

* Các thông số kỹ thuật có thể thay đổi theo chính sách của nhà nhập khẩu

THÔNG SỐ KỸ THUẬT

	1.5 eTSI Life	1.5 eTSI Style	1.5 eTSI R-Line	2.0 TSI GTI Lite	2.0 TSI GTI Performance	2.0 TSI R
NGOẠI THẤT						
Chức năng Easy Entry, lùi ghế khi mở cửa ghế người lái	-	•	-	-	•	-
Hệ thống massage ghế người lái	-	•	-	-	-	-
Hệ thống sưởi ấm, thông gió hàng ghế trước	-	-	-	-	•	-
Hàng ghế thứ 2	Hàng ghế sau gập tỉ lệ 60:40, có bệ tay trung tâm với 2 hộc để ly	Hàng ghế sau gập tỉ lệ 60:40, có bệ tay trung tâm với 2 hộc để ly	Hàng ghế sau gập tỉ lệ 60:40, có bệ tay trung tâm với 2 hộc để ly	Hàng ghế sau gập tỉ lệ 60:40, có bệ tay trung tâm với 2 hộc để ly	Hàng ghế sau gập tỉ lệ 60:40, có bệ tay trung tâm với 2 hộc để ly	Hàng ghế sau gập tỉ lệ 60:40, có bệ tay trung tâm với 2 hộc để ly
Vô lăng	Vô lăng bọc da đa chức năng	Vô lăng bọc da đa chức năng	Vô lăng bọc da thể thao đa chức năng, có bảng điều khiển cảm ứng	Vô lăng bọc da thể thao đa chức năng, có bảng điều khiển cảm ứng	Vô lăng bọc da thể thao đa chức năng, sưởi vô lăng, có bảng điều khiển cảm ứng	Vô lăng bọc da thể thao đa chức năng, sưởi vô lăng, có bảng điều khiển cảm ứng
Lẫy sang số trên vô lăng	•	•	•	•	•	Dạng thể thao
Vô lăng điều chỉnh 4 hướng, điều chỉnh cơ	•	•	•	•	•	•
Trần xe	Màu xám	Màu xám	Màu xám	Màu đen	Màu đen	Màu đen
Cửa sổ trời	-	-	•	-	•	-
Khu vực cụm điều khiển trung tâm	Ốp nhựa	Ốp nhựa bóng	Ốp nhựa bóng	Ốp nhựa bóng	Ốp nhựa bóng	Ốp nhựa bóng
Tựa tay trung tâm hàng ghế trước, điều chỉnh 4 hướng	•	•	•	•	•	•
Đèn khu vực để chân ở hàng ghế trước, có thể lựa chọn màu	-	•	•	•	•	•
Ốp chân ga và chân phanh bằng kim loại kiểu dáng thể thao	-	-	•	•	•	•
Trang trí mặt táp-lô và ốp cửa xe hàng trước	Ốp trang trí xước chéo	Ốp kim loại tối màu xước mờ	Ốp trang trí vân Carbon	Ốp trang trí Chrome đen	Ốp trang trí Chrome đen	Ốp trang trí vân Carbon
TRANG BỊ TIỆN NGHI						
Phanh tay điện và giữ phanh tự động	•	•	•	•	•	•
Mở khóa không chìa	•	•	•	•	•	•
Điều hòa nhiệt độ	Air Care tự động 3 vùng, với bộ lọc không khí cải tiến có giảm chất gây dị ứng	Air Care tự động 3 vùng, với bộ lọc không khí cải tiến có giảm chất gây dị ứng	Air Care tự động 3 vùng, với bộ lọc không khí cải tiến có giảm chất gây dị ứng	Air Care tự động 3 vùng, với bộ lọc không khí cải tiến có giảm chất gây dị ứng	Air Care tự động 3 vùng, với bộ lọc không khí cải tiến có giảm chất gây dị ứng	Air Care tự động 3 vùng, với bộ lọc không khí cải tiến có giảm chất gây dị ứng
Cửa gió ở hàng ghế thứ 2	•	•	•	•	•	•
Gương chiếu hậu chống chói tự động bên trong	•	•	•	•	•	•
Đèn viền trang trí nội thất	10 màu	30 màu	30 màu	30 màu	30 màu	30 màu
Đèn LED đọc sách / Đèn nội thất hàng trước và sau	•	•	•	•	•	•
Đèn khu vực sạc không dây / Hộc để đồ hàng trước	-	•	•	•	•	•
Tấm che khu vực sạc không dây / Hộc để đồ phía trước	-	-	-	•	•	•
Tấm che khoang hành lý	•	•	•	•	•	•
KẾT NỐI VÀ GIẢI TRÍ						
Màn hình giải trí kỹ thuật số trung tâm	Hệ thống giải trí Radio Composition với màn hình cảm ứng 8.25" (MIB 3); kết nối USB-C, Bluetooth	Màn hình cảm ứng trung tâm Discover Pro 10" (MIB 3); kết nối USB-C, Bluetooth	Màn hình cảm ứng trung tâm Discover Pro 10" (MIB 3); kết nối USB-C, Bluetooth	Màn hình cảm ứng trung tâm Discover Pro 10" (MIB 3); kết nối USB-C, Bluetooth	Màn hình cảm ứng trung tâm Discover Pro 10" (MIB 3); kết nối USB-C, Bluetooth	Màn hình cảm ứng trung tâm Discover Pro 10" (MIB 3); kết nối USB-C, Bluetooth
Thanh trượt cảm ứng	-	•	•	•	•	•
Kết nối giải trí	Kết nối có dây Apple Carplay, Android Auto	Kết nối có dây Apple Carplay, Android Auto	Kết nối có dây Apple Carplay, Android Auto	Kết nối có dây Apple Carplay, Android Auto	Kết nối có dây Apple Carplay, Android Auto	Kết nối có dây Apple Carplay, Android Auto
Điều khiển bằng giọng nói	-	•	•	•	•	•
Điều khiển bằng cử chỉ	-	•	•	•	•	•
Số lượng loa	6 loa	Harmon Kardon, 9 loa, 480W	Harmon Kardon, 9 loa, 480W	Harmon Kardon, 9 loa, 480W	Harmon Kardon, 9 loa, 480W	Harmon Kardon, 9 loa, 480W
Cổng sạc	2 Cổng USB-C (45W) và sạc không dây (15W) phía trước, 2 Cổng sạc USB-C (45W) phía sau	2 Cổng USB-C (45W) và sạc không dây (15W) phía trước, 2 Cổng sạc USB-C (45W) phía sau	2 Cổng USB-C (45W) và sạc không dây (15W) phía trước, 2 Cổng sạc USB-C (45W) phía sau	2 Cổng USB-C (45W) và sạc không dây (15W) phía trước, 2 Cổng sạc USB-C (45W) phía sau	2 Cổng USB-C (45W) và sạc không dây (15W) phía trước, 2 Cổng sạc USB-C (45W) phía sau	2 Cổng USB-C (45W) và sạc không dây (15W) phía trước, 2 Cổng sạc USB-C (45W) phía sau

* Các thông số kỹ thuật có thể thay đổi theo chính sách của nhà nhập khẩu

THÔNG SỐ KỸ THUẬT

	1.5 eTSI Life	1.5 eTSI Style	1.5 eTSI R-Line	2.0 TSI GTI Lite	2.0 TSI GTI Performance	2.0 TSI R
AN TOÀN & HỖ TRỢ NGƯỜI LÁI						
Phanh tự động khẩn cấp AEB	•	•	•	•	•	•
Chức năng phát hiện người đi bộ	•	•	•	•	•	•
Hệ thống kiểm soát hành trình thích ứng ACC tích hợp tự động dừng và khởi động và giới hạn tốc độ	•	•	•	•	•	•
Hỗ trợ đỗ xe	•	•	•	•	•	•
Cảm biến tránh va chạm đỗ xe phía trước/sau	•	•	•	•	•	•
Tự động ngắt-khởi động tạm thời khi dừng, phanh tái sinh	•	•	•	•	•	•
Hệ thống bảo vệ hành khách tiền va chạm	-	-	-	•	•	•
Cảnh báo tập trung cho người lái	•	•	•	•	•	•
Hệ thống phanh chống bó cứng (ABS)	•	•	•	•	•	•
Hệ thống trợ lực phanh khẩn cấp (BA)	•	•	•	•	•	•
Hệ thống phanh sau va chạm	•	•	•	•	•	•
Hệ thống phân phối lực phanh điện tử (EBD)	•	•	•	•	•	•
Hệ thống Cân bằng điện tử (ESC)	•	•	•	•	•	•
Hệ thống kiểm soát độ bám đường (TCS)	•	•	•	•	•	•
Cảnh báo áp suất lốp (TPMS)	•	•	•	•	•	•
Camera lùi	•	•	•	•	•	•
BỊ ĐỘNG						
Túi khí an toàn	7 túi khí, bao gồm túi khí người lái và hành khách phía trước (2), túi khí hông cho hàng ghế phía trước (2), túi khí rèm cả hai hàng ghế (2), túi khí trung tâm (1)	7 túi khí, bao gồm túi khí người lái và hành khách phía trước (2), túi khí hông cho hàng ghế phía trước (2), túi khí rèm cả hai hàng ghế (2), túi khí trung tâm (1)	7 túi khí, bao gồm túi khí người lái và hành khách phía trước (2), túi khí hông cho hàng ghế phía trước (2), túi khí rèm cả hai hàng ghế (2), túi khí trung tâm (1)	7 túi khí, bao gồm túi khí người lái và hành khách phía trước (2), túi khí hông cho hàng ghế phía trước (2), túi khí rèm cả hai hàng ghế (2), túi khí trung tâm (1)	7 túi khí, bao gồm túi khí người lái và hành khách phía trước (2), túi khí hông cho hàng ghế phía trước (2), túi khí rèm cả hai hàng ghế (2), túi khí trung tâm (1)	7 túi khí, bao gồm túi khí người lái và hành khách phía trước (2), túi khí hông cho hàng ghế phía trước (2), túi khí rèm cả hai hàng ghế (2), túi khí trung tâm (1)
Móc cố định ghế trẻ em, hàng ghế sau	•	•	•	•	•	•
Dây đai an toàn	Dây đai 3 điểm, căng đai tự động cả hai hàng ghế, điều chỉnh độ cao ở hàng ghế trước, cảnh báo hàng trước	Dây đai 3 điểm, căng đai tự động cả hai hàng ghế, điều chỉnh độ cao ở hàng ghế trước, cảnh báo hàng trước	Dây đai 3 điểm, căng đai tự động cả hai hàng ghế, điều chỉnh độ cao ở hàng ghế trước, cảnh báo hàng trước	Dây đai 3 điểm, căng đai tự động cả hai hàng ghế, điều chỉnh độ cao ở hàng ghế trước, cảnh báo hàng trước	Dây đai 3 điểm, căng đai tự động cả hai hàng ghế, điều chỉnh độ cao ở hàng ghế trước, cảnh báo hàng trước	Dây đai 3 điểm, căng đai tự động cả hai hàng ghế, điều chỉnh độ cao ở hàng ghế trước, cảnh báo hàng trước
Bộ vá lốp khẩn cấp và bơm lốp xe 12V	•	•	•	•	•	•
Biển báo tam giác	•	•	•	•	•	•
AN NINH						
Chức năng chống trộm	-	-	-	-	-	•
Chìa khóa mã hóa chống trộm	•	•	•	•	•	•

* Các thông số kỹ thuật có thể thay đổi theo chính sách của nhà nhập khẩu



Volkswagen Golf

Huyền thoại **VƯỢT** thời gian

